

BASES ESPECÍFIQUES CONCURS OPOSICIÓ BOMBERS I BOMBERES.

Escala: administració especial, subescala serveis especials, classe b) servei contra incendis i salvament

Grup: C, subgrup C2.

Requisits: A més dels exigits a les bases generals els aspirants hauran de reunir els següents requisits:

- a) Tenir complits 16 anys d'edat.
- b) Estar en possessió del títol de graduat en Educació Secundària Obligatoria o equivalent.
- c) Estar en possessió del permís de conduir classe C.
- d) Tenir les capacitats i aptituds físiques i psíquiques que siguin necessàries per a l'exercici de les funcions corresponents, d'acord amb el quadre d'exclusions que figura a l'annex A.
- e) Acreditar el coneixement de la llengua catalana de nivell A mitjançant un certificat expedit per l'EBAP a partir de 1994 o per la Direcció General de Política Lingüística de la Conselleria d'Educació i Cultura, que segons el Decret 80/2004, de 10 de setembre, sobre avaluació i certificació de coneixements de català, (BOIB número 132, de 21-09-2004), i disposicions concordants, garanteixi els coneixements de català exigits.

Aquest document acreditatiu, original o fotocòpia compulsada, s'haurà de presentar dins el termini d'admissió de sol·licituds al procés selectiu, sense que es puguin presentar en cap altre moment.

Les persones que no reuneixin aquest requisit hauran de realitzar una prova específica que serà realitzada per personal assessor del Servei d'Assessorament Lingüístic Municipal. Aquesta prova serà avaluada como a apta o no apta.

Igualment restaran exempts de realitzar la prova específica de català els aspirants que hagin superat la corresponent prova del nivell exigut o nivell superior en altra prova anterior realitzada amb motiu d'una oposició o concurs oposició de l'Ajuntament de Palma en els darrers quatre anys. Per això, els aspirants exempts per aquest motiu ho han de manifestar a la sol·licitud d'admissió a les proves selectives, circumstància que serà comprovada d'ofici en base a les dades que figurin en els arxius i bases de dades d'aquesta Corporació.

f) Adjuntar un certificat mèdic oficial (expedit dins els 3 mesos anteriors al termini màxim de presentació d'instàncies) on consti expressament que l'aspirant reuneix les condicions físiques necessàries i suficients per a la realització de les proves físiques que figuren a l'annex A aquestes bases.

Aquests certificats s'han d'adjuntar a la instància de sol·licitud d'admissió a les proves selectives, sense que puguin ser presentats en cap altre moment.

Procediment de selecció: concurs oposició lliure.

Qualificacions: Tots els exercicis són obligatoris i eliminatoris i es qualificaran en la forma descrita a l'enunciat de cadascun d'ells.

Composició del tribunal qualificador: El tribunal qualificador estarà constituït per un president o presidenta i quatre vocals, que seran designats per la Corporació d'entre personal funcionari en servei actiu que reuneixin els requisits exigits a la normativa vigent. Aquesta designació implicarà la dels respectiu personal suplent. El tribunal actuarà assistit d'un Secretari o Secretaria que seran designats per la Corporació amb veu però sense vot.

El tribunal podrà disposar la incorporació de personal assessor especialista per a totes o algunes de les proves.

El tribunal podrà determinar la realització de més d'un exercici en una sola sessió. Quedant condicionada la correcció de l'exercici posterior a la superació de l'anterior quan aquests siguin eliminatoris.

Categoria del Tribunal: tercera

Drets d'examen: 13,00 euros, que s'hauran d'abonar dins el termini de presentació de instàncies.

Les bases generals que regeixen aquesta convocatòria es varen publicar al BOIB núm 78, de 30 de maig de 2009.

PROGRAMA DEL CONCURS-OPOSICIÓ

El concurs oposició consta de dues parts.

FASE D'OPOSICIÓ

Tots els exercicis són obligatoris i eliminatoris.

PRIMER EXERCICI.

PROVA PSICOTÈCNICA i DE PERSONALITAT.

Obligatori i eliminatori. Consisteix a realitzar un test d'aptituds diverses i de personalitat en un temps determinat, amb la finalitat de comprovar que el perfil psicològic de l'aspirant és adequat per desenvolupar la tasca de bomber o bombera.

Aquest exercici es valorarà com a apte o no apte. Els aspirants que obtinguin una qualificació de no apte seran eliminats.

SEGON EXERCICI.

Obligatori i eliminatori. Es tracta d'un qüestionari tipus test de 80 preguntes, amb 3 respostes possibles per pregunta, de les quals només una serà la correcta, relacionades amb el temari enumerat a l'annex C, en un temps màxim de 60 minuts. Aquest exercici serà qualificat fins a un màxim de 10 punts i seran eliminats els aspirants que no obtinguin un mínim de 5 punts.

Les preguntes no resoltes, tant si figuren les tres opcions en blanc com si figuren amb més d'una resposta, no es valoraran. Les preguntes amb resposta errònia es penalitzaran amb un terç del valor assignat a la resposta correcta. Per efectuar la qualificació de l'exercici s'aplicarà la fórmula següent:

$$Q = \frac{\{A-(E/2)\} \times 10}{P}$$

Q: resultat de la prova

A: nombre de respostes encertades

E: nombre de respostes errònies

P: nombre de preguntes de l'exercici

TERCER EXERCICI.

Obligatori i eliminatori. Es tracta d'un qüestionari tipus test de 50 preguntes amb 3 possibles respostes cada una, amb una sola resposta vàlida, sobre el contingut complet del programa que es relaciona a l'annex D. El temps màxim per realitzar aquesta prova és de 40 minuts. Aquest exercici serà qualificat fins a un màxim de 10 punts.

Les preguntes no resoltes, tant si figuren les tres opcions en blanc com si figuren amb més d'una resposta, no es valoraran. Les preguntes amb resposta errònia es penalitzaran amb un terç del valor assignat a la resposta correcta. Per efectuar la qualificació de l'exercici s'aplicarà la fórmula següent:

$$Q = \frac{\{A-(E/2)\} \times 10}{P}$$

Q: resultat de la prova

A: nombre de respostes encertades

E: nombre de respostes errònies

P: nombre de preguntes de l'exercici

El conjunt d'aquesta prova podrà sumar fins a 10 punts i seran eliminats els aspirants que no obtinguin un mínim de 5 punts.

QUART EXERCICI

PROVES FÍSiques. Obligatori i eliminatori.

Consisteix a realitzar les proves físiques que s'indiquen a l'annex A. L'aspirant ha de superar totes les proves per separat. Hi ha una prova (la de flexibilitat) on la seva qualificació serà apte- no apte, i 6 proves valorades en 10 punts cada una on s'haurà d'obtenir una qualificació

mínima de 5 punts per superar-les. Aquells que no superin totes les proves seran eliminats, obtenint-se la puntuació de l'aplicació de la següent fórmula:

$$Q = P/6$$

Q: resultat de l'exercici

P:suma dels punts obtinguts a cada una de les 6 proves valorades en 10 punts

Aquest exercici es puntuarà amb un màxim de 10 punts.

Amb caràcter previ a la realització d'aquest exercici serà obligatori fer una declaració de consentiment per a la realització de les proves físiques.

En aquest exercici es pot demanar als aspirants que facin una prova antidopatge. Quedaran eliminats si donen positiu o si es neguen a fer-la.

Un cop acabada la qualificació dels anteriors exercicis, el tribunal procedirà a la suma de les puntuacions obtingudes per cada aspirant a la fase d'oposició.

La puntuació màxima de la fase d'oposició serà de 30 punts, a la qual se sumarà el total de punts aconseguits en la fase de concurs, una vegada multiplicats pel seu coeficient i que no podrà ser superior a 6 punts, que és el 20% de la fase d'oposició. Conseqüentment, l'ordre de classificació definitiva dels aspirants serà determinat per la suma total de la fase oposició i de la fase de concurs.

Realitzada aquesta suma es farà proposta de nomenament com a funcionaris interins en pràctiques dels que, no havent estat eliminats a cap de les proves, hagin obtingut major puntuació fins a completar el nombre de places oferides.

En el termini de 20 dies naturals des que s'hagin fet públiques les relacions d'aprovat, els aspirants han de presentar en el Registre General d'aquest Ajuntament:

- 1.Fotocòpia compulsada del DNI.
- 2.Fotocopia compulsada del títol de Graduat en Educació Secundària o equivalent.
- 3.Fotocòpia compulsada del permís de conduir classe C.
- 4.Declaració jurada de no haver estat separat ni acomiadat, mitjançant expedient disciplinari, del servei a l'Estat, a les comunitats autònomes o a les entitats locals, ni trobar-se inhabilitat per a l'exercici de funcions públiques.
- 5.Declaració jurada de no estar sotmès a cap causa d'incapacitat específica d'acord amb la normativa vigent.
- 6.Declaració jurada que no ocupa cap lloc de treball ni realitza cap activitat en el sector públic delimitat per l'art. 1 de la Llei 53/1984, i que no percep pensió de jubilació, retir o orfandat. Si realitza alguna activitat privada, inclosa la de caràcter professional, ho ha de declarar en el termini de deu dies comptats a partir de la data d'inici dels seus serveis, per tal que la corporació acordi la declaració de compatibilitat o d'incompatibilitat.

Al mateix temps han de sotmetre's, després de ser citats pel Servei de Recursos Humans, a un reconeixement mèdic realitzat per un metge especialista en medicina del treball o diplomad en medicina d'empresa pertanyent a un servei de prevenció de l'Ajuntament de Palma, que dictaminarà de conformitat amb el quadre d'exclusions mèdiques que figuren a l'annex B de les presents bases.

No es poden nomenar els que no presentin la documentació en el termini indicat, llevat dels casos de força major, o si se'n dedueix que estan mancats d'alguns dels requisits o el resultat del reconeixement mèdic fos 'no apte'. Totes les seves actuacions quedaran anul·lades, sense perjudici de la responsabilitat en què poguessin haver incorregut per falsedat a la seva instància.

CINQUÉ EXERCICI

EXERCICI TEÒRIC PRÀCTIC. Obligatori i eliminatori.

Un cop realitzat el nomenament com a personal funcionari en pràctiques, es farà un curs selectiu teòric pràctic de formació professional, amb una durada de sis mesos. El contingut, calendari i lloc de realització, així com les altres normes que l'hagin de regular, seran establertes oportunament per la Batlia.

Aquest exercici, tant en la part de curs teòric com en la part pràctica, serà eliminatori. La qualificació global serà fins a un màxim de 10 punts. Seran eliminats els aspirants que no obtinguin un mínim de 5 punts.

Una vegada superat l'esmentat exercici, seran nomenats funcionaris de carrera. Els aspirants que no superin el curs, perdran el dret al seu nomenament com a personal funcionari, mitjançant resolució motivada de la Batlia, a proposta del tribunal qualificador.

Annex A

(PROVES FÍSiques)

1. Pujada de corda de 6,5 metres cronometrada

Descripció

Trepar per una corda llisa de 6,50 metres, sense recolzament de cames, partint des de la posició d'assegut. L'opositor, en posició, indicarà al jutge o jutgessa que està preparat, dient "llest". A la veu de "ja" del jutge, aquest polsarà el cronòmetre, i l'opositor iniciarà la trepada fins a tocar la campana o el polsador que activi un sistema acústic adequat situat a l'alçada fixada.

En cas de ser possible, s'instal·laran 2 polsadors: un a terra, junt a la corda, per tal que sigui el propi opositor el que activi el cronòmetre, i un altra a 6,50 metres, para detenir-lo.

El descens haurà de ser controlat. Descendir lliscant parcial o totalment, o subjectar-se a la corda tancant les cames implicarà la desqualificació de l'opositor.

Es podrà fer un segon intent en cas de no superar la prova al primer intent.



Valoració

| Puntuació | Homes (segons) | Dones (segons) |
|------------------|---------------------------|---------------------------|
| 10 | Menys de 6 | Menys de 9,6 |
| 9,5 | Menys de 6,5 | Menys de 10,1 |
| 9 | Menys de 7 | Menys de 10,6 |
| 8,5 | Menys de 7,5 | Menys de 11,1 |
| 8 | Menys de 8 | Menys de 11,6 |
| 7,5 | Menys de 8,5 | Menys de 12,1 |
| 7 | Menys de 9 | Menys de 12,6 |
| 6,5 | Menys de 9,5 | Menys de 13,1 |
| 6 | Menys de 10 | Menys de 13,6 |
| 5,5 | Menys de 11,5 | Menys de 15,1 |
| 5 | Menys de 12 | Menys de 15,6 |
| Eliminat/ada | ≥ 12 | ≥ 15,6 |

2. Aixecament de pes

Descripció

L'aixecament es realitzarà d'acord amb el Reglament de la Federació Espanyola d'Halterofília, en la modalitat de 2 TEMPS.

Primer temps: La barra es col·locarà horitzontalment davant les cames de l'aspirant. S'hi agafarà amb les palmes de les mans cap avall i alçarà el pes en un únic moviment des del sòl fins a les espatlles, bé en terra (splitting) o bé flexionant les cames (squatting). Durant aquest moviment continu la barra pot lliscar al llarg de les cuixes i falda. La barra no haurà de tocar el pit abans d'assolir la seva posició final. Després descansarà sobre les clavícules, el pit o els braços flexionats totalment. Els peus s'hauran de situar en la mateixa línia, amb les cames esteses abans de realitzar el segon moviment. Abans d'afrontar el segon temps, l'aspirant pot recuperar durant el temps que necessiti i col·locar els peus en la mateixa línia, paral·lels al plànol del tronc i de la barra.

Segon temps (Yerk): Flexionar les cames i estendre-les, així com els braços, fins a dur la barra verticalment a l'extrem dels braços estesos sobre del cap. Situar els peus en línia, braços i cames esteses i esperar la senyal del jutge per retornar la barra sobre la tarima.

El jutge o jutgessa donarà la citada senyal quan l'aspirant estigui immòbil.

El pes a aixecar a cada intent és de lliure elecció de l'opositor, havent d'escollir entre els pesos contemplats a la taula adjunta a l'apartat de valoració, pel seu gènere.

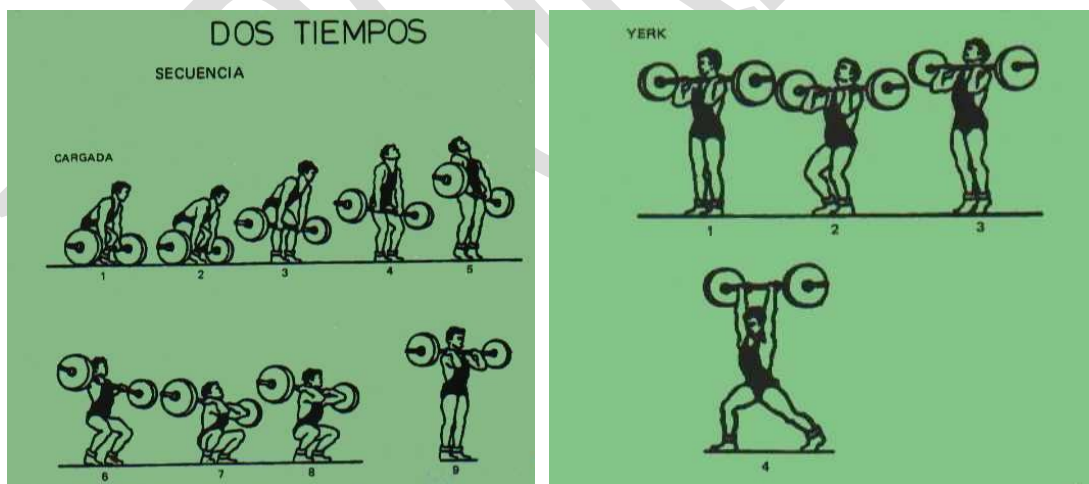

Material

El material a emprar serà una barra d'acer amb forma cilíndrica de 25 kgs amb les mesures indicades a la següent il·lustració. Els pesos que s'afegeixin a ambdós costats de 25, 20, 15 i 10 kg tindran un diàmetre de 45 cm i seran de cautxú o goma, mentre que els de 5, 2.5 i 1.25 kg podran ser de ferro i de diàmetre inferior.

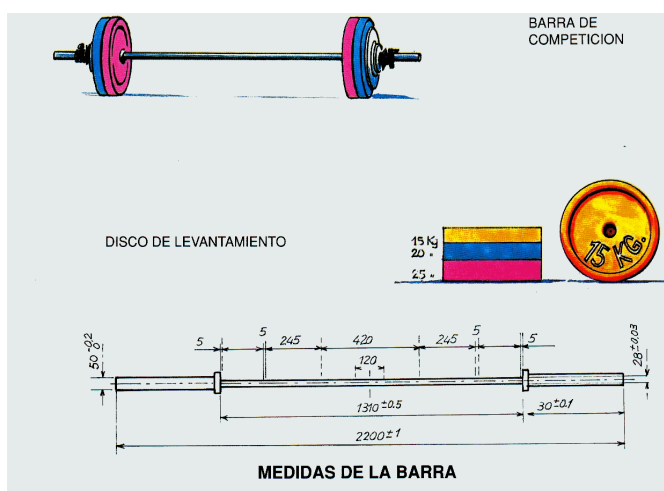

Valoració

Es tindran 2 intents i es valorarà el millor. Per superar la prova caldrà obtenir un mínim de 5 punts, d'acord amb l'indicat a la taula adjunta.

| PUNTUACIÓ | PES H (en kg) | PES D (en kg) |
|--------------|---------------|---------------|
| Eliminat/ada | Menys de 60 | Menys de 45 |
| 5 | 60 | 45 |
| 5,5 | 65 | 47.5 |
| 6 | 70 | 50 |
| 6,5 | 75 | 52.5 |
| 7 | 77.5 | 55 |
| 7,5 | 80 | 57.5 |
| 8 | 82.5 | 60 |
| 8,5 | 85 | 62.5 |
| 9 | 87.5 | 65 |
| 9,5 | 90 | 67.5 |
| 10 | 92.5 | 70 |

3. Flexió de tronc (sit and reach modificada)

Descripció

Posició inicial: L'aspirant descalç i amb calçons curts, seurà davant el caixó amb els peus recolzats al caixó i les cames totalment estirades.

Desenvolupament: Amb una mà damunt de l'altra procediran a estendre els braços per damunt del caixó realitzant una flexió de tronc y estirant les mans el més lluny possible amb un moviment lent i sense rebots. En el moment que s'arribi a la posició màxima, s'haurà de continuar immòbil durant 3 segons per tal que es pugui enregistrar el resultat aconseguit en centímetres.

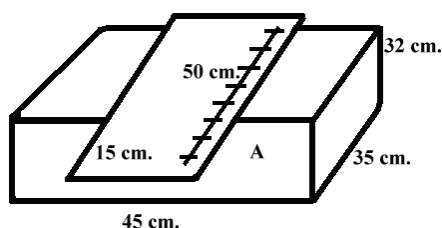

Material: Un caixó de 35 x 45 x 32 amb una placa superior adossada de 55 x 45 que sobresurt 15 cm. d'un dels extrems del caixó. A la placa superior existeix una cinta mètrica de 50 cm. amb precisió de centímetres amb el 0 a l'extrem sobresortint del caixó.

Valoració

La qualificació d'aquesta prova serà apte o no apte.
L'aspirant disposarà de 2 intents.

| Ponderació | APTE |
|------------|--------|
| Homes | >25 cm |
| Dones | >29 cm |

4. Cursa llançadora (Course navette)

Descripció

L'aspirant se situarà darrera d'una línia per començar una cursa fins arribar a trepitjar la línia situada a la banda contrària (a 20 m) i esperar a sentir un senyal sonor per continuar la cursa. Aquest senyal sonor va imposant la velocitat, la qual augmenta cada minut. Aquesta situació es repetirà durant tot l'exercici.

La prova finalitzarà quan no sigui capaç d'arribar a trepitjar la línia abans de sentir el senyal sonor. Es retirarà pel seu carrer en direcció a la línia des d'on va iniciar l'exercici i lliurarà la targeta al testador.

Normes

- Haurà de trepitjar les línies cada tram de 20 m.
- Trepitjarà la línia abans de sentir el senyal sonor i sortir després del mateix.
- En el cavi de sentit, no es pot fer girs circulars, ha de **pivotar**.
- L'aspirant només disposarà d'un únic intent.



Valoració

Es registrarà el número de l'últim palier anunciat. Es realitzarà un únic intent. Per superar la prova caldrà obtenir un mínim de 5 punts.

| PUNTUACIÓ | PALIER S H | PALIER S D |
|--------------|---------------|--------------|
| Eliminat/ada | Menys de 10.5 | Menys de 8.5 |
| 5 | 10,5 | 8,5 |
| 5,5 | 11 | 9 |
| 6 | 11,5 | 9,5 |
| 6,5 | 12 | 10 |
| 7 | 12,5 | 10,5 |
| 7,5 | 13 | 11 |
| 8 | 13,5 | 11,5 |
| 8,5 | 14 | 12 |
| 9 | 14,5 | 12,5 |
| 9,5 | 15 | 13 |
| 10 | ≥ 15,5 | ≥ 13,5 |

5. Dominades

Descripció:

El tribunal disposarà d'una barra o escala que consideri adequada per la realització de la prova. De l'element horitzontal del que es suspendrà l'aspirant no s'especifica ni la forma (podent tenir un perfil circular o quadrangular), ni el diàmetre, ni el material (fusta, ferro,...). A partir d'ara es referirà a n'aquest element com "la barra".

Els aspirants podran emprar magnesi (que no serà facilitat per l'organització, però en cap cas substàncies adherents o resines, essent motiu de desqualificació el seu ús. Després de cada execució es comprovarà per part del tribunal l'estat de la barra per tal d'assegurar-se que s'ha respectat el compliment d'aquesta norma.

Tots els aspirants vestiran amb màniga curta que deixi al descobert l'articulació del colze, podent l'organització impedir la realització de la prova si això no es compleix.

L'alçada de la barra serà tal que tots els aspirants estaran lliures de recolzament. No es disposarà cap element per accedir a la barra (banqueta, banc, cadira,...), ni l'aspirant podrà rebre ajuda per arribar a la barra.

Quan l'aspirant digui "llest/a", començarà la prova amb una durada màxima de 60 segons.

Posició d'inici: L'aspirant s'haurà de suspendre d'una barra amb les palmes de les mans mirant cap endavant (agafada prono). Amplada de l'agafada igual o superior de l'amplada de les espatlles. Braços completament estesos. En cap cas els peus de l'opositor contactaran amb el terra.

Execució: L'aspirant traccionarà de la barra fins que el seu pit contacti amb la barra. La zona de contacte és la situada entre la línia de les clavícules i la dels mugrons. L'existència de contacte serà valorada pel tribunal, que també valorarà la completa extensió dels colzes en el descens. En veu alta considerarà si la repetició es pot considerar com a vàlida. Si guarda silenci la repetició no s'haurà considerat com a vàlida.

En el descens, l'aspirant estirarà completament els colzes, essent aquesta extensió valorada. Essent possible que després de l'execució de la prova es pugui descomptar alguna o algunes repeticions.

L'aspirant podrà emprar balanceig de cames i maluc.

Quan finalitzin els 60 segons, el tribunal ho assenyalarà amb la veu de temps. Si ja s'havia realitzat una repetició, i l'aspirant encara no ha contactat amb el pit a la barra la repetició no es comptabilitzarà.

Valoració

Per superar la prova caldrà obtenir un mínim de 5 punts.

| PUNTUACIÓ | Núm. Repeticions Homes | Núm repeticions Dones |
|------------------|-------------------------------|------------------------------|
| Eliminat/ada | Menys de | Menys de 9 |

| | | |
|-----|-----------|-----------|
| | 15 | |
| 5 | 15-18 | 9-12 |
| 5,5 | 19-21 | 13-15 |
| 6 | 22-24 | 16-18 |
| 6,5 | 25-27 | 19-21 |
| 7 | 28-29 | 22-23 |
| 7,5 | 30-31 | 24-25 |
| 8 | 32-33 | 25-26 |
| 8,5 | 34-35 | 27-28 |
| 9 | 36-37 | 29-30 |
| 9,5 | 38-39 | 31-32 |
| 10 | Més de 39 | Més de 32 |

6. Circuit d'agilitat

Terreny: Superfície plana.

Material necessari:

- Barra sueca d'equilibri (5m x 0,10m x 0,90m) utilitzada per les gimnastes
- 1 trampolí
- 2 tanques
- 2 matalassos
- Cinta adhesiva
- 1 plint piramidal (5 calaixos)
- 2 barres
- 4 cons
- 1 cronòmetre amb precisió d'1/10 de segon (dècimes de segon) o cèl·lules fotoelèctriques.
- Cinta mètrica.

Descripció

L'aspirant es col·locarà dempeus davant la línia de sortida, situada a 3 m del trampolí. Al senyal del testador es posarà en marxa el cronòmetre i l'aspirant iniciarà la prova.

L'aspirant sortirà corrent cap al trampolí i haurà de batre sobre el trampolí des d'on amb un salt pujarà a la barra d'equilibri. Si l'aspirant ho considera necessari, en lloc de pujar amb un salt sobre el trampolí, pot optar per pujar des del lateral de la barra d'equilibri; en aquest cas,

L'aspirant haurà de passar també per sobre del trampolí i pujar a la barra d'equilibri en l'espai (assenyalat amb una línia) d'un metre mesurat des de l'extrem pròxim al de la línia de sortida.

Tot seguit l'aspirant haurà de fer un gir del cos de 180° sobre la barra d'equilibri abans de sobrepassar la línia esmentada. Els peus han de quedar dins de la zona de la primera línia abans de continuar. Seguidament, caminarà dempeus cap endarrere fins a la meitat de la barra d'equilibri, que estarà assenyalada amb una altra línia. Quan l'aspirant arribi a l'espai delimitat, s'asseurà sobre la barra d'equilibri lateralment pel costat que desitgi i es quedarà quiet fins que el testador doni l'ordre de continuar.

En la següent acció, l'aspirant s'haurà d'aixecar i caminar fins a l'altre extrem (respecte a la sortida) de la barra d'equilibri. Quan arribi a traspasar la línia situada a un metre del final de la barra d'equilibri, haurà de saltar i realitzar un gir de 360° a l'aire sobre l'eix del seu cos i caure dempeus sobre un matalàs situat a continuació de la barra d'equilibri. A la caiguda del salt des de la barra d'equilibri, no es podrà recolzar cap part del cos fora del matalàs.

Seguidament, l'aspirant continuarà fins a situar-se entre dos cons col·locats davant d'un altre matalàs, realitzant una tombarella agrupada frontal amb recolzament de les dues mans sobre el matalàs. A continuació es dirigirà cap a la primera tanca, que passarà pel davant fins a ultrapassar-la, girarà cap a l'esquerra i passarà per sota d'ella. Correrà després cap al plint, que haurà de passar amb tot el cos (amb recolzament o sense) per sobre i entre dues barres verticals situades als extrems del plint. Tot seguit es dirigirà cap a la segona tanca, que passarà directament per darrera, girarà cap a la dreta i passarà per sota d'ella. Anirà ara frontalment cap a la primera tanca, que haurà de saltar sobrepassant-la amb els dos peus (90 cm els homes i 80 cm les dones). Aturant-se el cronòmetre en el moment que l'aspirant toqui amb un peu al terra després del salt de l'última tanca i s'enregistrerà el temps emprat.

Normes

a) Qualsevol incompliment d'alguns dels elements de la prova descrits en el desenvolupament d'aquest protocol implicarà que l'intent sigui considerat nul.

L'aspirant disposa d'un únic intent si passa la prova. En cas de que a la primera no la superi, disposarà d'un segon intent. Si aquests dos intents són nuls o amb un temps superior al mínim per passar la prova, no hi haurà possibilitat d'un tercer intent i la persona aspirant restarà exclosa del procés de selecció.

b) No es podrà trepitjar la línia de sortida abans de començar la prova.

c) En el transcurs de la prova no es pot desplaçar ni tombar cap obstacle.

d) La tombarella haurà d'ésser realitzada sobre l'eix transversal del tronc.

e) Si l'aspirant cau des de la barra d'equilibri, podrà tornar a començar de nou la prova sense que el cronòmetre s'aturi. Si cau una segona vegada en el mateix intent, aquest intent serà nul.

f) Les alçades del plint i de les tanques seran diferents per a les persones participants del sexe masculí i femení. En el cas del Plint a les dones se'ls retirarà un calaix, i pel que fa a les tanques hauran d'estar a una alçada de 90 cm pels homes i a 80 per les dones.

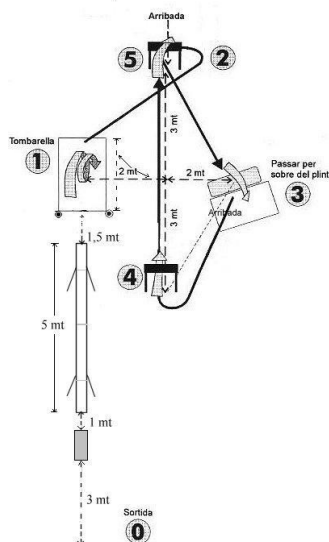

Valoració

Per superar la prova caldrà obtenir un mínim de 5 punts.

| PUNTUACI Ó | TEMPS H (en s) | TEMPS D (en s) |
|---------------|----------------|----------------|
| Eliminat/ada | Més de 32 | Més de 35,1 |
| 5 | 32-30,4 | 35,1-33,4 |
| 5,5 | 30,3-28,7 | 33,3-31,7 |
| 6 | 28,6-27,0 | 31,6-30,0 |
| 6,5 | 26,9-25,3 | 29,9-28,3 |
| 7 | 25,2-23,6 | 28,2-26,6 |
| 7,5 | 23,5-21,9 | 26,5-24,9 |
| 8 | 21,8-20,2 | 24,8-23,2 |
| 8,5 | 20,1-18,5 | 23,1-21,5 |
| 9 | 18,4-16,8 | 21,4-19,8 |
| 9,5 | 16,7-15,1 | 19,7-18,1 |
| 10 | Menys de 15,1 | Menys de 18,1 |

7. PROVA AQUÀTICA

Terreny: Piscina de 25 metres

Material necessari:

- Anella

Objectiu: Valorar la capacitat d'adaptació en el medi aquàtic

Descripció:

Posició inicial: El subjecte es situarà dempeus darrera la línia de sortida a la vorera de la piscina.

Desenvolupament: A la senyal de sortida l'aspirant es llençarà de cap a l'aigua i nedarà 25 metres estil lliure, recollint una anella situada al fons que dipositarà a la vorera de la piscina, realitzant el recorregut de tornada d'esquena. Les regles a seguir són les següents:

1. La sortida es realitzarà des de la vorera, a la senyal del jutge.
 2. Els primers 25 metres de recorregut es nedaran de forma lliure en posició ventral.
 3. Per recollir l'anella, el candidat només es podrà submergir quan hagi completat el recorregut d'anada.
 4. L'anella es dipositarà sobre la vorera de la piscina.
 5. Dipositada l'anella a la vorera de la piscina l'aspirant podrà impulsar-se amb els peus i amb les mans per realitzar el recorregut de volta nedant d'esquena (posició dorsal).
 6. Finalitza la prova quan el nedador toca la paret de la piscina en el moment de l'arribada, de forma visible pel jutge. La posició dorsal durant el recorregut de volta no podrà abandonar-se fins que finalitzi la prova, això és, després que el candidat toqui la paret de la piscina.
 7. En cap moment de l'execució estarà permès subjectar-se a la separació entre carrils, o qualsevol altre lloc.
 8. Es mesurarà el temps invertit en la prova en segons i dècimes de segon.
 9. Es realitzarà un únic intent .
 10. Ateses les característiques d'aquesta prova , només al finalitzar la mateixa, el jutge dictaminarà si el candidat ha complert el recorregut d'acord amb el que aquí es determina.
 11. Serà considerat intent nul la realització del recorregut en la forma que vulneri el que s'especifica en alguna de les regles.
- Si per circumstàncies d'organització, la prova s'hagués de desenvolupar en una en una piscina d'altres dimensions, s'adaptarà el recorregut al que aquí es disposa.

Avaluació

- S'enregistrarà el temps emprat en la realització del test, en segons i dècimes de segons.

Valoració:

| PUNTUACIÓ | HOMES (s) | DONES (s) |
|-----------|-------------|-------------|
| No apte/a | >46 | >50 |
| 5 | 46-45 | 50-49 |
| 5,5 | 44,9-44 | 48,9-48 |
| 6 | 43,9-43 | 47,9-47 |
| 6,5 | 42,9-42 | 46,9-46 |
| 7 | 41,9-41 | 45,9-45 |
| 7,5 | 40,9-40 | 44,9-44 |
| 8 | 39,9-39 | 43,9-43 |
| 8,5 | 38,9-38 | 42,9-42 |
| 9 | 37,9-37,5 | 41,9-41,5 |
| 9,5 | 37,4-37 | 41,4-41 |
| 10 | Menys de 37 | Menys de 41 |

Annex B

QUADRE D'EXCLUSIONS MÈDIQUES PER A L'INGRÉS AL S.C.I.S.

PRINCIPIIS GENERALS:

Seran criteris d'exclusió generals:

a.- Anomalies que incapacitin per vestir l'uniforme i que impedeixin dur o transportar una part essencial de l'equip.

b.- Incapacitat per al servei

per falta d'eficiència psicofísica, a causa de malalties, lesions o anomalies de caràcter permanent.

c.- Contagiositat o perillositat per a la comunitat.

d.- Malalties greus d'evolució irreversible.

e.- Lesions, anomalies o malalties que, encara que de moment no siguin greus, necessiten un tractament permanent i costós.

MALALTIES GENERALS:

a.- Malalties o anomalies heredoconstitucionals que incapacitin per al servei amb caràcter permanent.

b.- Malalties endocrinometabòliques, cròniques o irreversibles, que produeixin alteracions morfològiques i funcionals.

c.- Diabetis insípida ben caracteritzada.

d.- Malaltia de Basedow ben caracteritzada.

e.- Diabetis sacarina ben caracteritzada.

f.- Malalties de mancaça que hagin produït alteracions morfològiques i funcionals irreversibles.

g.- Malalties de la sang i òrgans hematopoètics cròniques o amb evolució irreversible incompatibles amb el servei.

h.- Anèmies aplàstiques i panmieloptisi.

i.- Anèmia hemolítica constitucional.

j.- Hemofília.

k.- Malalties infeccioses i parasitàries cròniques greus i rebels a qualsevol tractament o de caràcter crònic contagiós i permanent.

l.- Neoplàsies malignes de qualsevol localització.

m.- Tuberculosi activa de qualsevol localització amb lesions importants la curació de les quals no es prevegi en el termini de les revisions.

n.- Intoxicacions cròniques que hagin determinat trastorns anatòmics i funcionals greus i rebels a qualsevol tractament.

o.- Obesitat que excedeixi el 35 % del pes teòric.

MALALTIES DE LA PELL I EL TEIXIT SUBCUTANI:

a.- Dermatosi externes i generalitzades de la pell i el cuir cabellut, de tendència crònica o recidivant rebels a qualsevol tractament.

b.- Cicatrius que per la seva extensió i adherència als plans adjacents comprometin greument els moviments.

c.- Afeccions sistematitzades greus del teixit conjuntiu.

MALALTIES DEL SISTEMA NERVIÓS CENTRAL I LES SEVES

COBERTES, I EL SISTEMA NERVIÓS PERIFÈRIC:

a.- Malalties cròniques sistematitzades difuses o en focus, anomalies o lesions de qualsevol part del sistema nerviós central o perifèric o de les meninges que originen trastorns motors o sensitius permanents.

b.- Anomalies congènites o seqüeles traumàtiques del crani i del raquis que produeixin alteracions o trastorns funcionals incompatibles amb el servei.

c.- Epilèpsia en totes les seves formes amb crisis convulsives o equivalents psicomotors, absències, etc.

d.- Moviments anormals de caràcter permanent que per la seva intensitat incapacitin per al servei.

e.- Neurosi obsessiva greu, altres psiconeurosis greus que incapacitin per al servei.

f.- Oligofrènies de qualsevol etiologia, amb nivell inferior a dotze anys, determinat per l'escala de Binet-Simon (o el corresponent en una altra escala).

g.- Oligofrènia amb una edat mental compresa entre els dotze anys de l'escala Binet-Simon i la corresponent a l'adult mitjà, amb alteracions de caràcter i conducta que incapacitin per al servei.

h.- Esquizofrènia defectual ben caracteritzada.

i.- Altres psicosis endògenes amb alteracions de la personalitat i la conducta, periòdiques o permanents, incompatibles amb el servei.

j.- Psicosis i demències de tipus orgànic de qualsevol etiologia, fins i tot per traumatismes accidentals o quirúrgics, quan assoleixin un grau de profunditat

i permanència incompatible amb el servei.

MALALTIES DE L'APARELL DIGESTIU:

a.- Malalties de l'aparell digestiu que puguin produir incompatibilitats en el servei.

MALALTIES DE L'APARELL RESPIRATORI:

a.- Afeccions ulceroses de les fosses nasals. Ozena ben caracteritzada.

b.- Infeccions cròniques de laringe, tràquea, bronquitis, pulmons, pleura i caixa toràcica (excepte tuberculosi) rebels a qualsevol tractament o afeccions congènites o adquirides dels mateixos òrgans que produeixin insuficiència respiratòria en grau incompatible amb el servei.

c.- Asma bronquial persistent i rebel a qualsevol tractament. Emfisema pulmonar que produeixi repercussió funcional incompatible amb el servei.

MALALTIES DE L'APARELL CIRCULATORI:

a.- Afeccions orgàniques de cor, pericardi o grans vasos, congènites o adquirides que produeixin alteracions funcionals permanents, incompatibles amb el servei.

b.- Valvulopaties residuals compensades.

c.- Arteriopaties perifèriques que produeixin trastorns funcionals permanents incompatibles amb el servei.

f.- Hipertensió arterial crònica i persistent amb repercussió funcional que incapaciti per al servei.

g.- Aneurismes de grans vasos i fistules arteriovenoses importants.

h.- Flebitis antigues de més d'un any, varius lluminoses limfangiectàsies amb edema crònic i trastorns tròfics (èczema, úlceres, etc.)

MALALTIES DE L'APARELL LOCOMOTOR:

a.- Malalties, lesions o anomalies greus del ossos, articulacions i músculs de caràcter permanent que incapacitin per al servei.

- b.- Deformatats monstruosos de l'esquelet incompatibles amb el servei.
- c.- Cifosis, escoliosis o lordosis de grau notable que produeixin incapacitat funcional i que impedeixin el servei.
- d.- Pseudoartrosi dels ossos del braç, l'avantbraç, la cuixa i la cama
- e.- Pèrdua anatòmica o atròfia permanent, congènita o adquirida, de membre superior que suposi, com a mínim, l'absència total funcional d'un braç, avantbraç, mà o dels cinc dits d'una mà.
- f.- Pèrdua dels moviments de supinació i pronació de l'avantbraç dominant
- g.- Pèrdua anatòmica d'un polze. Pèrdua dels tres darrers dits de la mà dominant. Pèrdua dels quatre darrers dits de la mà no dominant. Flexió o extensió permanent de tres dits de la mà dominant.
- h.- Pèrdua anatòmica o atròfia permanent congènita o adquirida, del membre inferior que produeixi importants trastorns de la deambulació o pèrdua funcional d'una cuixa, d'una cama o d'un peu.
- i.- Escurçada del membre inferior que excedeixi tres centímetres.
- j.- Mal perforant plantar.
- k.- Luxació congènita del maluc.
- l.- Desviacions de les articulacions del maluc o del genoll (coxa vara, genoll var, etc.), amb lesions artropàtiques importants i marxa difícil.
- m.- Pèrdua del dit metatars primer.
- n.- Peu pla ben caracteritzat, amb trastorns funcionals importants que incapacitin per al servei.
- o.- Pèrdua del cinquè dit i el seu metatars.
- p.- Absència o pèrdua d'un dit gros o dels quatre darrers dits d'un peu amb deficiència funcional marcada per a la marxa.

MALALTIES DE L'APARELL DE LA VISIÓ:

- a.- Reducció permanent de l'agudeses visual, quan la de l'ull millor sigui inferior a 1/2, després de correcció, si s'ha produït.
- b.- Disminució binocular del camp visual, encara que es conservi la visió central per sobre dels límits establerts a l'apartat a) quan la disminució arribi als 15° en el costat millor.
- c.- Miopia igual o superior a quatre diòptries a l'ull millor.
- d.- Afàquia bilateral.
- e.- Hemianòpsies i escotomes simètrics i extensos per lesions de vies o centre òptics.

f.- Hemeralopia permanent essencial congènita.

g.- Afeccions congènites adquirides per qualsevol etiologia del globus ocular, conjuntives, parpelles, vies lacrimals, sistema motor ocular i òrbita que incapacitin amb caràcter permanent per al servei.

h.- Despreniment de la retina uni o bilateral, fins i tot curat.

i.- Glaucoma uni o bilateral en totes les seves formes.

j.- Malaltia d'Eales i les seves seqüeles.

k.- Pèrdua completa i permanent de la visió d'un ull.

l.- Defectes de la visió cromàtica que incapacitin per al servei.

MALALTIES DELS APARELLS AUDITIUS I DE LA FONACIÓ:

a.- Sordmudesa que impedeix el servei.

b.- Sordesa completa de les dues orelles o incompleta permanent que produeixi una disminució d'agudeses auditiva per sobre dels 35 decibels, a l'orella millor, a la zona tonal mitjana (zona de la paraula parlada) o que la percepció de la veu normal no es pugui verificar a una distància d'1'5 metres de l'orella millor.

c.- Paràlisi laríngia dels constrictors i dilatadors, afonia total permanent.

d.- Otitis crònica supurada amb perforació marginal alta o posterior, o amb secreció que reveli l'existència de focus d'osteïtis.

e.- Cavitats operatòries residuals de l'os temporal amb fistules i supuració persistent.

f.- Trastorns acusats de l'equilibri, crònics i rebels a qualsevol tractament.

MALALTIES DE L'APARELL UROGENITAL:

a.- Afeccions cròniques bilaterals congènites o adquirides de ronyó, amb trastorns funcionals que incapacitin per al servei.

b.- Infeccions cròniques uni o bilaterals, rebels al tractament, de ronyó, pelvis renal o urèter.

c.- Afeccions cròniques congènites o adquirides de bufeta urinària que incapacitin per al servei.

d.- Hidrocele o varicocele voluminosos amb trastorns funcionals importants, dolor o dificultat per a la marxa (homes).

e.- Incontinència o retenció permanent d'orina o enuresis nocturnes lligades a lesions cròniques irreparables de l'aparell urinari o centres nerviosos rebels a qualsevol tractament.

f.- Epispàdies penopúbic, hipospàdies perineal, falta o pèrdua total del penis i fístules uretrals amb important pèrdua de substància (homes).

Annex C

1.- Carrers de la ciutat de Palma. Xarxa bàsica. Accés a barris urbans i rurals. Artèries interurbanes, autovies i autopistes. Situació dels polígons industrials i principals centres públics de la ciutat.

2.- Topografia.

Definició. Accidents del terreny. Lectura i interpretació de mapes. Ús, funcionament i càlcul de les escales. Simbologia i Toponímia . Les corbes de nivell. Projeccions i coordenades. Triangulació i càlcul de distàncies. Sistemes GPS.

3.- Física

Les magnituds físiques. Sistema internacional de mesures. Velocitat i acceleració. Força i pes . Acció i reacció. Treball i Potència. Principi de conservació de l'energia.

4.- Física del Foc

Temperatura i fonts de calor. Propagació de la calor. Teoria del foc. Elements que componen el foc. Tipus de combustió. Classes de foc.

5.-Agents extintors

Definició. Tipus d'agents exteriors: característiques i aplicacions.

6.- Mecànica

Màquines simples. Palanques i politges. Cargols i rosques. Màquines eina: tipus i característiques.

7.-Química

Estats de la matèria i canvis d'estat. Reaccions químiques. Compressió i expansió de gasos. Gasos perfectes. Gasos comprimits, dissolts, líquats i criogènics. Àcids i bases . Explosió, deflagració, detonació. Efecte BLEVE.

8.-Risc Químic

Classificació de les matèries perilloses segons ADR. Codi de Perill. Etiquetes de perill segons ADR.

9.-Hidràulica.

Pressió. Principi de Pascal. Unitats de Pressió. Pressió estàtica i pressió dinàmica. Cabal, pèrdues de càrrega, efecte venturi i cop d'ariet.

10.-Mecànica vehicles.

Tipologies de motors (benzina i diesel). Carburació i injecció. Sobrealimentació. Principals parts d'un motor. Potència i parell motor.

11.- Prevenció i protecció contra incendis.

Protecció activa en els edificis: extintors, BIE's (boques d'incendis equipades), hidrants, columnes seques, ruixadors, stmes. d'extinció automàtica, detectors automàtics d'incendis i exutoris de fums. Protecció passiva en els edificis: compartimentació i sectors d'incendi. La ignifugació: concepte i aplicacions bàsiques. Comportament al foc dels elements estructurals i materials, diferència entre reacció i resistència al foc.

12.- Atenció sanitària

Valoració del pacient. Signes i símptomes. Suport vital bàsic i reanimació cardiorespiratòria. Hemorràgies i xoc. Mobilització i immobilització de pacients traumàtics. Cremades: definició, principis generals d'actuació, classificació.

13.-Construcció

Fonaments: tipus i aplicacions. Estructures: tipus i aplicacions. Tancaments i façanes: tipus i aplicacions. Cobertes: tipus i aplicacions. Elements de comunicació vertical: escales, `patis de llum, shunts, ascensors i muntacàrregues. Instal·lacions de subministrament de serveis : aigua, electricitat, climatització i gas. Sistemes d'apuntament: rases, murs, pilars, jàsseres, entramats horitzontals, balcons, voladissos, portes i finestres.

14.-Electricitat

Magnituds elèctriques. Estacions de transformació. Conductors i línies elèctriques. Instal·lacions interiors domèstiques. Quadres de comandament. Dispositius de protecció. Electricitat estàtica.

15.- Meteorologia

Règim pluviomètric de Mallorca. Règim de vents. Temperatures. Períodes de retorn dels aiguats. La pressió atmosfèrica.

Annex D

1.- La Constitució espanyola de 1978. Principis generals.

2.- Drets i deures fonamentals dels espanyols i espanyoles.

3.- L'Administració pública. Diferents nivells: Administració de l'Estat, Administració autonòmica i local. Referència a l'Administració institucional i corporativa.

4.- Organització territorial de l'Estat.

5.- L'Estatut d'autonomia de les Illes Balears.

6.- L'administrat. Col·laboració i participació de la ciutadania en les funcions administratives. Formes de l'acció administrativa.

- 7.- Les entitats locals. El municipi. El seu territori i la seva població. Organització municipal. Competències i funcionament. Les comissions informatives.
- 8.- Òrgans de govern municipal. Batlia. Les regidories. tinença de batlia. El Ple de l'Ajuntament. La Comissió de Govern.
- 9.- Funcionament dels òrgans col·legiats locals. Convocatòria i ordre del dia.
- 10.- Els serveis de l'Administració local: El Capítol II del Títol VI de la llei 7/1985, de 2 d'abril reguladora de bases de règim local.
- 11.- Drets i deures del personal funcionari públic locals. El règim disciplinari.
- 12.- Llei 2/1985, de 21 de gener, de protecció civil. RD 407/1992, de 24 d'abril, que aprova la norma bàsica de protecció civil.
- 13.- El Pla d'emergència municipal de Palma (PLATERPALMA) i el Pla Territorial de les Illes Balears en matèria de protecció civil (PLATERBAL).
- 14.- Llei 31/1995, de 8 de novembre, de prevenció de riscos laborals: àmbit d'aplicació. Drets i deures. Principis de l'acció preventiva. Avaluació de riscos. Obligacions dels treballadors en matèria de prevenció de riscos. Consulta del personal treballador. Comitè de Seguretat i Salut.
- 15.- Llei 2/1998, de 13 de març, d'ordenació d'emergències a les Illes Balears. Desenvolupament d'aquesta Llei feta pel Decret 8/2004, de 23 de gener.
- 16.- Llei 3/2007 de 22 de març per a la igualtat efectiva de dones i homes: objecte i àmbit de la Llei. El principi d'igualtat i la tutela contra la discriminació. El principi d'igualtat a l'ocupació pública.

FASE DE CONCURS

Els mèrits que es valoraran a la fase de concurs, i que vindran referits a la data de termini de presentació d'instàncies, s'hauran de presentar mitjançant la presentació d'originals o fotocòpies compulsades en el model normalitzat establert a l'efecte per l'Ajuntament, dins el termini de 10 dies naturals comptadors a partir de l'endemà de la publicació de la llista definitiva d'aspirants que han superat la fase d'oposició.

Únicament es valoraran aquells que estiguin adequadament i clarament acreditats d'acord amb els barems de la fase de concurs. No es tindrà en compte la remissió a altres expedients de convocatòries anteriors. Els mèrits adduïts i no justificats pels aspirants en la forma indicada no seran valorats.

Els documents acreditatius dels mèrits presentats poden ser retirats pels aspirants en el termini de tres mesos comptadors des de l'endemà d'adquirir ferma la resolució definitiva del procediment. En cas contrari seran destruïts.

Els mèrits a valorar són els que es relacionen a continuació.

a.- Carnets de conducció: Es donarà la següent puntuació d'acord amb les classes: al tipus D 0,5 punts; al tipus E+C 0,5 punts; al tipus E+D 0,5 punts. Aquest mèrit es valorarà amb un màxim d'1 punt, i és condició indispensable per valorar aquest mèrit que s'acrediti mitjançant una fotocòpia compulsada el permís de conducció.

b.- Coneixement de la llengua catalana, fins a 1 punt. Es valoraran les següents titulacions:

- Les expedides per l'EBAP, a partir de 1994.
- Les recollides en el Decret 80/2004, de 10 de setembre, de la Direcció General de Política Lingüística de la Conselleria d'Educació i Cultura (BOIB nombre 132, de 21-09-2004), sobre avaluació i certificació de coneixements de català.

La valoració d'aquest apartat serà la següent:

- Títol de nivell elemental (nivell B). 0,25 punts
- Títol de nivell mitjà (nivell C). 0,50 punts
- Títol de nivell superior (nivell D) 0,75 punts
- Títol de llenguatge administratiu (nivell E) 0,25 punts

Només es valorarà el certificat del nivell més alt que s'acrediti (dels nivells B,C i D), a més del certificat de nivell de coneixements de llenguatge administratiu (nivell E), la puntuació del qual s'acumularà a la de l'altre certificat que s'acrediti. En el cas que es presentin dubtes sobre la validesa d'algun certificat o sobre la puntuació que s'hi ha d'atorgar, es pot sol·licitar un informe de la Direcció General de Política Lingüística de la Conselleria d'Educació i Cultura.

c.- Formació professional i acadèmica reglada. Els títols de caràcter oficial distints de l'exigit per accedir a la plaça i que estiguin directament relacionats amb la feina de bomber i bombera (famílies professionals quadre 1, o bé que pertanyin a les branques d'enginyeria, arquitectura, ciències de la salut o ciències), es puntuaran fins a un màxim de 2 punts, d'acord amb els criteris següents:

- Si l'aspirant està en possessió de més d'un títol, relacionat en les famílies professionals del quadre 1, del mateix nivell exigit amb valoració acadèmica, un d'ells no es puntuarà ja que es computa com a requisit i els restants es puntuaran en 1 punt les titulacions de grau superior de formació professional relacionades amb les famílies del quadre 1 i en 0,5 punts les titulacions de grau mitjà de F.P., també relacionades amb el citat quadre.
- Estar en possessió del títol de batxillerat de qualsevol branca:0,3 punts. Estar en possessió d'un o més títols de nivell superior a l'exigit per a l'accés al grup a que s'opta, que pertanyin a les branques universitàries d'enginyeria, arquitectura, ciències de la salut o ciències, es valorarà de la següent forma: Diplomata o equivalent: 0,4 punts; Llicenciat o equivalent: 0,5 punts. Només es valorarà el més alt.

e.- Formació professional no reglada. Es puntuarà fins a un màxim de 2 punts. Cursos, seminaris i títols relacionats amb l'àrea professional com alumne o alumna realitzats dins l'Àrea de Seguretat Ciutadana o per altres entitats oficials o reconegudes a la Unió Europea, sempre que aquests tinguin una durada de 10 o més hores i que estiguin relacionats amb les

famílies professionals indicades al quadre 1, corresponent una puntuació de 0,02 punts per cada crèdit (10 hores). Els crèdits o hores de formació rebudes dins estudis reglats no seran computables dins aquest apartat. La puntuació màxima per curs serà de 0,3 punts. Llevat de les titulacions de busseig i muntanya, que només es tindran en consideració aquells que vinguin avalats per un organisme/ institució oficial i la certificació sigui superior a 200 hores, on es puntuarà amb 0,75 punts les primeres 200 hores i amb 0,5 punts les següents certificacions de 225 hores

f.- Experiència professional. Es puntuarà a tots aquells aspirants que presentin còpia del contracte laboral on consti haver treballat en les branques contemplades al quadre 1 juntament amb el certificat de vida laboral, essent necessari la presentació d'ambdós documents. Es puntuarà amb 0,25 punts per cada any treballat fins a un màxim de 4 punts. En cas de que no quedés suficientment acreditat s'haurà d'aportar a més certificat de l'empresa on constin les tasques desenvolupades.

La puntuació màxima de la fase de concurs serà de 6 punts, una vegada multiplicat per 0,6 la puntuació provinent de la suma dels cinc apartats que es compten a la present fase.

QUADRE 1. FAMÍLIES PROFESIONALS

| FAMÍLIA | TITULACIONS CONTEMPLADES |
|--|--|
| EDIFICACIÓ I OBRA CIVIL | Totes |
| ELECTRICITAT I ELECTRÒNICA | Totes |
| INSTAL·LACIÓ I MANTENIMENT | Totes |
| TRANSPORT I MANTENIMENT DE VEHICLES | Totes |
| AGRÀRIA | -Treballs forestals i de conservació del medi natural. |
| FABRICACIÓ MECÀNICA | -Fosa. -Mecanitzat. -Soldadura i caldereria. -Construccions metàl·liques. -Desenvolupament de projectes mecànics. -Producció per fosa i pulverimetallúrgia. |
| FUSTA, MOBLE I SURO | - Fabricació a mida i instal·lació de fusteria i moble - Desenvolupament de productes en fusteria i moble. -Producció de fusta i moble. |
| ACTIVITATS MARITIMOPESQUERES | -Operació, control i manteniment de màquines i instal·lacions del vaixell. |

| | |
|------------------------------------|--|
| | -Busseig de mitjana profunditat. |
| INFORMÀTICA I COMUNICACIONS | - Sistemes microinformàtics i xarxes. - Administració de sistemes informàtics en xarxa. |
| QUÍMICA | - Planta Química. - Química ambiental. - Química industrial. |
| ENERGIA I AIGUA | - Eficiència energètica i energia solar tèrmica. |
| SANITAT | -Emergències sanitàries -Cures auxiliars d'infermeria -Salut Ambiental |
